



使用説明書
BEDIENUNGSANLEITUNG
MODE D'EMPLOI

INSTRUCTION MANUAL
MANUAL DE INSTRUCCIONES

MINOLTA BINOCULARS ACTIVA 8x25 10x25 12x25

お買い上げありがとうございます。
ご使用前にこの使用説明書をよくお読み
いただき、双眼鏡をご活用ください。

Diese Bedienungsanleitung enthält wichtige
Informationen für den Gebrauch und die
Pflege Ihres Fernglases. Bitte lesen Sie sie
vor dem ersten Gebrauch sorgfältig durch.

Félicitations pour l'achat de ces jumelles
Minolta. Nous vous conseillons de lire
attentivement cette notice pour tirer le
meilleur parti de vos jumelles.

各部の名称 (A)

- ① ピント調整つまみ
- ② 視度調整リング
- ③ 対物レンズ
- ④ ストラップ取付け部
- ⑤ 接眼レンズ
- ⑥ アイピースカップ

BEZEICHNUNG DER TEILE (A)

- ① Scharfstelltrieb
- ② Dioptrienausgleich
- ③ Objektiv
- ④ Öse für Trageriemen
- ⑤ Okular
- ⑥ Augenmuschel

NOMENCLATURE (A)

- ① Molette de mise au point
- ② Molette d'ajustement dioptrique
- ③ Lentille frontale
- ④ Fixation de courroie
- ⑤ Oculaire
- ⑥ Oeillette d'oculaire

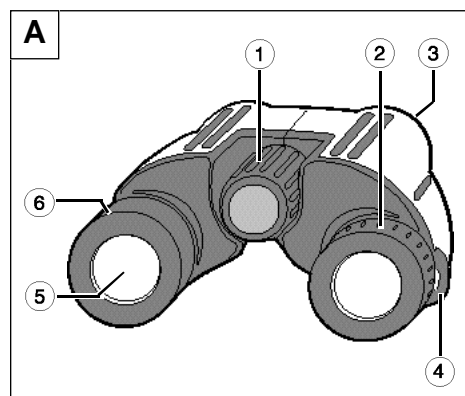

ストラップの取付け(B)

図のように取付けます。

TRAGERIEMEN (B)

Den Trageriemen wie gezeigt befestigen.

COURROIE (B)

Fixer la courroie comme indiqué.

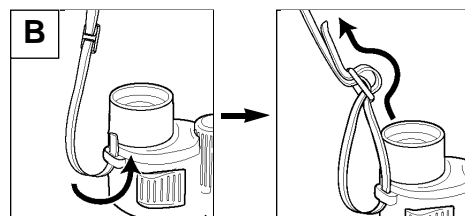

眼幅を調整します (C)

両眼の間隔に合うように双眼鏡の幅を調整
します。
双眼鏡をのぞいてできるだけ遠くの物を
見ながら、両眼の視野が重なって一つに
見えるように、左右のレンズ間隔を広げ
たり狭めたりして調整してください。

EINSTELLUNG DER PUPILLEN- DISTANZ (C)

Schauen Sie mit beiden Augen durch das
Fernglas und knicken Sie die beiden
Fassungsrohre so, daß Sie das Sehfeld
bequem als einen runden Kreis sehen.

RÉGLAGE DE L'ÉCARTEMENT INTERPUPILLAIRE (C)

Pour régler les jumelles à l'écartement de
vos yeux, tout en regardant dans les
jumelles, rapprocher ou écarter les deux
branches de manière à obtenir une seule
image, parfaitement circulaire.

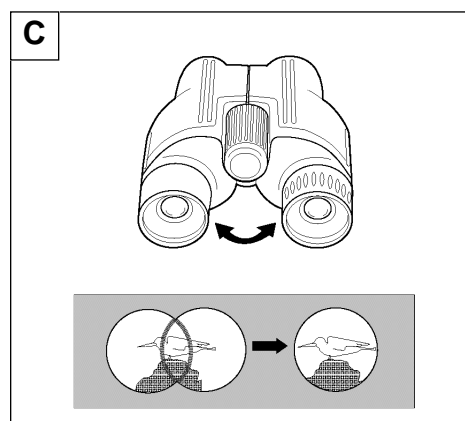

視度を調整します (D)

右目と左目の視力が異なると像が見にく
くなります。両目の見えかたを同じに調
整することを視度を調整するといいま
す。
① まず右側のレンズを覆い、左目だけ
でのぞきながら遠くのもののがはっきりと
見えるようにピント調整つまみを回しま
す。
② 次に右目だけでのぞきながら、同じ
もののがはっきりと見えるように視度調整
リングを回します。
• 視度調整リングの+表示は後で
視度をあわせるときの目安になります。

DIOPTRIEN-AUSGLEICH (D)

Schauen Sie durch das Fernglas auf ein
entferntes Objekt. ① Schließen Sie Ihr
rechtes Auge, und drehen Sie den
Scharfeinstelltrieb, bis das Objekt scharf
erscheint. ② Nun schließen Sie das linke
Auge und drehen das Einstellrad für den
Dioptrien-Ausgleich, bis das gleiche Objekt
scharf erscheint. Das Fernglas ist nun
optimal auf Ihre Augen eingestellt.

AJUSTEMENT DIOPTRIQUE (D)

La légère différence d'acuité visuelle entre
l'oeil droit et l'oeil gauche affecte parfois la
netteté de l'image observée. La molette
d'ajustement dioptrique permet de corriger
ce défaut. Viser un sujet distant. ① A l'aide
de la molette centrale de mise au point,
régler la netteté de l'oeil gauche, en
masquant la branche droite des jumelles.
② Masquer alors la branche gauche, et
agir sur la molette de réglage dioptrique de
manière à obtenir la netteté avec l'oeil droit.
• Les graduations vous aideront par la suite
à revenir instantanément à votre réglage
personnel.

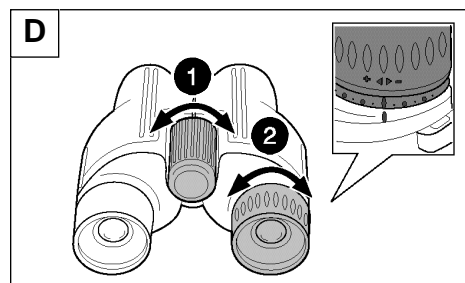

ピントを合わせます (E)

双眼鏡をのぞきながら、見たいもののがは
っきりと見えるようにピント調整つまみ
を回します。

SCHARFSTELLEN (E)

Schauen Sie mit beiden Augen durch das
Fernglas, und drehen Sie den Scharfstell-
trieb so lange, bis das Bild klar zu erkennen
ist.

MISE AU POINT (E)

Tourner la molette centrale de manière à
obtenir la meilleure netteté du sujet
observé.

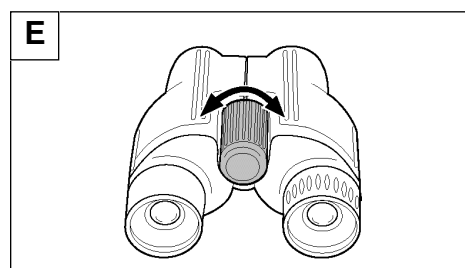

アイピースカップを調整します (F)

眼鏡をかけていないときは、アイピース
カップを図のように引き出します。かけ
ているときは、押し込んだまま使います。

EINSTELLUNG DER AUGENMUSCHEL (F)

Bei dem Fernglas vom können Brillenträger
die Augenmuscheln hereindrücken, wenn
Sie keine Brille tragen, ziehen Sie die
Augenmuscheln heraus.

ADJUSTMENT OEILLETTE D'OCULAIRE (F)

On extrait les oeillettes d'oculaires pour
une observation sans lunettes, et on les
rentre dans le cas contraire.

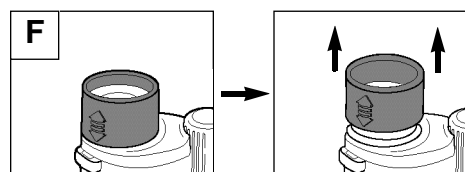

Thank you for purchasing a pair of Minolta
binoculars. Please take the time to read
through this instruction manual for it
contains information that is important to the
use and care of your binoculars.

NAMES OF PARTS (A)

- ① Focusing knob
- ② Diopter adjustment ring
- ③ Objective lens
- ④ Strap eyelet
- ⑤ Eyepiece
- ⑥ Eyepiece cup

STRAP (B)

Attach the strap as shown.

INTERPUPILLARY ADJUSTMENT (C)

To adjust the binoculars for the distance
between your eyes, look through the
binoculars at a distant subject and fold or
unfold them until you see a single, circular
image.

DIOPTER ADJUSTMENT (D)

Your vision may vary slightly between your
left and right eye making it difficult to focus
clearly. Use the diopter adjustment dial to
correct for any difference-of-vision between
your eyes. Look through the binoculars at a
distant subject. ① Cover the right side and
turn the focusing knob until the subject
appears in sharp focus. Now cover the left
side and view the subject through the right
side. ② Turn the diopter adjustment dial
until the subject appears in sharp focus
again. The binoculars are now adjusted for
your eyes.
• The plus and minus marks and the index
will help you re-set the adjustment later.

FOCUSING (E)

Look through the binoculars and turn the
focusing knob until the subject appears the
clearest.

EYEPIECE CUP ADJUSTMENT (F)

The eyepiece cups on the binoculars
should be pulled out when you are not
wearing glasses, and pushed in when you
are.

Muchas gracias por su adquisición de este par
de binoculares de Minolta. Le aconsejamos leer
cuidadosamente todo el manual de
instrucciones ya que contiene información
importante para el uso y el cuidado de sus
binoculares.

NOMBRES DE LAS PIEZAS (A)

- ① Aro de enfoque
- ② Anillo de ajuste de dioptría
- ③ Objetivo
- ④ Ranura para la correa
- ⑤ Ocular
- ⑥ Caperuza del ocular

CORREA (B)

Ajuste la correa como se indica.

AJUSTE INTRAPUPILAR (C)

Para ajustar los binoculares de tal forma que
coincida con la distancia entre sus ojos, mire a
través de los binoculares. Pliegue y despliegue
los binoculares hasta que los dos imágenes
circulares se combinen en una.

AJUSTE DE DIOPTRÍA (D)

Su corrección de visión para el ojo derecho y el
ojo izquierdo puede ser ligeramente diferente y
esto puede hacer que no pueda ver claramente.
Si éste fuera su caso, utilice el anillo de ajuste de
dioptría y corrija las diferencias de visión de sus
ojos. Mire un objeto a la distancia por los
binoculares. ① Cubra el lado derecho y gire el
aro de enfoque hasta que pueda ver el objeto
nítidamente. A continuación cubra el lado
izquierdo y mire hacia el objeto con el ojo
derecho. ② Gire el anillo de ajuste de dioptría
hasta que el objeto vuelva a aparecer
nítidamente. Los binoculares habrán quedado
corregidos a su visión.
• Se pueden usar las marcas en el aro cuando
vuelva a ajustarlo más tarde.

ENFOQUE (E)

Mire a través de los binoculares y gire el aro de
enfoque hasta que el objeto se vea nítidamente.

AJUSTE DE CAPERUZA DEL OCULAR (F)

Tire de la caperuza del ocular si no está usando
anteojos, y apríetela en el caso contrario.

MINOLTA BINOCULARS ACTIVA 8x25 10x25 12x25

正しく安全にお使いいただくために

この使用説明書では、正しく安全に製品をお使いいただくために、またあなたや他の人々への危害や財産への損害を未然に防止するために、いろいろな絵表示を用いています。よく理解して正しく安全にお使いください。

警告 この表示を無視した取り扱いをすると、人が死亡したり、重傷を負う可能性が想定される内容を示しています。

注意 この表示を無視した取り扱いをすると、人が傷害を負う可能性が想定される内容および物的損害の発生が予想される内容を示しています。

警告

警告 双眼鏡を通して直接太陽を見ないでください。失明の恐れがあります。
注意 製品および付属品を、幼児・子供の手の届く範囲に放置しないでください。幼児・子供の近くでご使用になる場合は、細心の注意を払ってください。事故の恐れがあります。

注意

注意 双眼鏡の眼幅調整の際、指をはさまないように注意してください。けがの恐れがあります。

手入れと保管

- レンズ面には直接指で触れないでください。清掃するときは、レンズブラシでホコリ等を取り除いてください。汚れがひどい場合は、柔らかい布やレンズティッシュにレンズクリーナーをしみ込ませ、軽くふいてください。
- 直射日光下の車の中など、極度の高温下に双眼鏡を放置しないでください。
- 双眼鏡に衝撃を与えないようにして下さい。
- 湿気の多いところ、海水のかかるところなどでは使用しないでください。
- 保管する場合は、ケースに入れ、高温・多湿のところやほこりっぽいところを避けて保管してください。密閉した容器に乾燥剤をいっしょに入れて保管すればより安心です。
- 双眼鏡に急激な温度変化を与えると内部に水滴を生じることがあります。寒い屋外から暖かい室内に持ち込むときは、双眼鏡をビニール袋に入れ、室温になってから取り出してください。
- 本機のゴム部分は、長期間の使用により表面が白くなり衣服を汚すことがあります。現象が見られた場合はふき取ってからご使用ください。詳しくはお近くのミノルタサービスセンター、サービスステーションにお問い合わせください。
- 故障してもご自分で分解なさらずに、お近くのミノルタサービスセンター、サービスステーションにお持ちください。

HINWEISE ZUM RICHTIGEN UND SICHEREN GEBRAUCH

Vor Benutzung dieses Produktes lesen Sie bitte alle Hinweise und Warnungen.

ACHTUNG

Nicht direkt durch das Fernglas in die Sonne schauen.

Beachten Sie genau die folgenden Sicherheitshinweise, wenn Sie die Kamera in der Nähe von kleinen Kindern oder anderen Personen verwenden, die sich etwaiger, mit diesem Produkt verbundenen Gefahren nicht bewusst sind.

Wenn Sie den Augenabstand beim Fernglas einstellen, achten Sie darauf, daß die Finger nicht eingeklemmt werden.

PFLEGE UND AUFBEWAHRUNG

- Berühren Sie die Linsenoberflächen nicht mit den Fingern. Wenn eine Linsenoberfläche verschmutzt ist, kann diese mit einem Linsenreinigungstuch abgewischt werden. Falls nötig, das Tuch mit einem Tropfen Objektivreinigungsflißigkeit anfeuchten.
- Setzen Sie Ihr Fernglas niemals hohen Temperaturen aus, wie sie z.B. im Handschuhfach Ihres Autos vorherrschen können.
- Schützen Sie das Fernglas vor harten Stößen.
- Setzen Sie das Fernglas niemals Feuchtigkeit, Brandungsnebel oder anderen korrosionsfördernden Umwelteinflüssen aus.
- Bewahren Sie das Fernglas in einer Tasche an einem kühlen und trockenen Ort auf, der frei von Staub und Chemikalien ist. Ein luftdichter Behälter mit einem feuchtigkeitsentziehenden Mittel wie Silicagel wäre ideal.
- Wird das Fernglas einer plötzlichen Temperaturveränderung ausgesetzt (z.B. aus einer kalten Umgebung heraus in ein beheiztes Gebäude), kann es im Innern der Okulare zu Kondensfeuchtigkeit kommen. Die kann vermieden werden, indem Sie Ihr Fernglas in einen Plastikbeutel legen, die Luft entweichen lassen und diesen verschließen, bevor Sie einen beheizten Raum betreten. Nehmen Sie das Fernglas erst aus dem Plastikbeutel heraus, wenn es sich der Raumtemperatur angepaßt hat.
- Nach längerer Lagerung kann sich auf der Oberfläche der Gummierung ein weißlicher Film bilden. Bitte entfernen Sie diesen Film mit einem sauberen Tuch. Ihr Minolta Service steht Ihnen bei Fragen gerne zur Verfügung.
- Versuchen Sie nicht, Ihr Fernglas auseinanderzunehmen. Es besitzt keine Teile, die Sie selbst reparieren könnten.

ELEMENTS DE SÉCURITÉ

Veiller à bien respecter les conseils ci-dessous.

ATTENTION

Ne pas observer le soleil directement avec les jumelles.

Respecter plus particulièrement ces instructions en présence de jeunes enfants.

Attention aux risques de pincement des doigts lors du réglage de la distance interpupillaire.

ENTRETIEN ET RANGEMENT

- Ne pas toucher les lentilles avec les doigts, ni avec une matière abrasive. Si les lentilles sont sales, souffler les poussières ou les enlever avec un pinceau doux, puis nettoyer doucement avec un chiffon doux éventuellement humidifié de produit nettoyant à surfaces optiques.
- Ne jamais laisser les jumelles dans des endroits susceptibles d'être soumis à des températures très élevées.
- Éviter les chocs aux jumelles.
- Éviter d'exposer les jumelles à l'humidité, les embruns marins ou toutes autres conditions susceptibles de les endommager.
- Ranger les jumelles dans leur étui dans un endroit sec et frais, à l'abri de la poussière et de toutes vapeurs corrosives. L'idéal est de les mettre dans une boîte étanche avec des sels dessiccants (type "Silica Gel").
- Après une longue période de non utilisation, un dépôt blanc peut apparaître à la surface des parties en caoutchouc. Dans ce cas, nettoyer soigneusement l'appareil. Pour plus de détails, contacter le Service Après Vente Minolta.
- Ne jamais démonter les jumelles. Toute réparation éventuelle doit être entreprise par un spécialiste agréé.

FOR SAFE AND PROPER USE

Read and understand all cautions and warnings thoroughly before using this product.

WARNING

Do not look directly at the sun through the binoculars.

Use caution, accidents may occur when using this product near young children.

Fingers may become caught while adjusting the interpupillary distance on binoculars.

CARE AND STORAGE

- Do not touch lens surfaces with your fingers. To clean a lens surface, brush away any dust or sand and if necessary moisten a lens tissue with lens cleaning fluid and gently wipe the lens surface.
- Never leave your binoculars where they may be subjected to extreme temperatures, such as the glove compartment of a car.
- Protect your binoculars from impact damage.
- Avoid exposing your binoculars to moisture, salt spray, or other corrosive conditions that may damage them.
- Store your binoculars in their case in a cool, dry place away from dust or chemicals. An airtight container containing a drying agent such as silica gel is ideal.
- To prevent condensation, place your binoculars in a plastic bag before you bring them into a warm environment from a cold environment. Allow them to come to room temperature before removing.
- During periods of extended storage, a white film may appear on the rubber surfaces. Remove the film before using this product. Contact an authorized Minolta service facility for details.
- Never attempt to disassemble your binoculars. Service or repair should be performed only by an authorized Minolta service facility.

PARA UN USO CORRECTO Y SEGURO

Lea cuidadosamente las precauciones y advertencias antes de utilizar este producto.

ADVERTENCIA

No mire directamente al sol por los binoculares.

Tenga cuidado; pueden ocurrir accidentes cuando utilice este producto cerca de niños pequeños.

Tenga cuidado de que los binoculares no se pillen el dedo cuando ajusta la distancia intrapupilar.

CUIDADOS Y ALMACENAMIENTO

- Nunca toque la superficie del objetivo con sus dedos. Para limpiar la superficie del objetivo, primero cepille para quitar cualquier mota de polvo o arena y si es necesario humedezca un tisú para objetivos con líquido para limpiar objetivos y limpie suavemente el objetivo.
- Nunca deje los binoculares en lugares donde pueda estar expuesta a temperaturas extremas, tales como en la guantera del automóvil.
- Nunca golpee los binoculares.
- Nunca esponga los binoculares a humedad, agua salada u otras condiciones corrosivas para evitar daños.
- Guarde los binoculares en un lugar fresco, seco y bien ventilado, en un lugar apartado del polvo y de productos químicos. Recomendamos colocarlos en una caja hermética con gel de silicio como agente desecante.
- Para prevenir la formación de condensación, coloque los binoculares en una bolsa plástica hermética cuando los traslade del frío del medio ambiente al interior de un edificio templado. Espere a que los binoculares alcancen la temperatura ambiente antes de sacarlos de la bolsa.
- Durante largo tiempo de almacenamiento, una capa blanca y delgada puede aparecer sobre la superficie de la goma. Consulte a su Centro de Servicio Autorizado de Minolta para más detalles.
- Nunca intente desarmar los binoculares. Todas las reparaciones deben hacerse en un centro de servicio autorizado por Minolta.

主な性能

TECHNISCHE DATEN

CARACTÉRISTIQUES TECHNIQUES

SPECIFICATIONS

ESPECIFICACIONES

モデル Modell Modelo	倍率 Vergrößerung Grossissement Magnification Aumento	対物レンズ有効径 Objektivdurchmesser Diamètre objectifs Objective diameter Diámetro del objetivo	射出ひとみ径 Durchmesser der Austrittspupille Diamètre pupille de sortie Exit pupil diameter Diámetro de la pupila de salida	明るさ Geometrische Lichtstärke Indice de luminosité Brightness index Índice de luminosidad	実視界 Sehfeld in Grad Angle de vue Angle of view Ángulo de visión	1000mにおける視界 Sehfeld auf 1000m Champ à 1000m Field of view at 1000m/1000yds Campo a 1000 metros	大きさ Abmessungen (B x H x T) Dimensions (LxHxP) Dimensions (WxHxD) Dimensiones (an x al x pr)	重さ Gewicht Poids Weight Peso	最近接ピント位置 Kürzeste Einstellentfernung Distance mise au point mini Minimum focus distance Distancia mínima de enfoque	タイプ Tip Type Type Tipo
8x25	8X	25mm	3.1mm	9.8	6.0°	105m / 315 ft.	103 x 46 x 106mm	280g	2.5m (8.2 ft.)	ポロプリズム双眼鏡 Porro prismen-Ferngläser Prismes de Porro Porro prism Prisma de Porro
10x25	10X	25mm	2.5mm	6.3	5.2°	91m / 273 ft.	103 x 46 x 106mm	280g	2.5m (8.2 ft.)	
12x25	12X	25mm	2.1mm	4.3	4.5°	79m / 237 ft.	103 x 46 x 106mm	280g	3.0m (9.9 ft.)	

記載の性能及び外観は印刷時のものであり、都合により予告なしに変更する場合があります。
 Die technischen Daten entsprechen dem aktuellen Stand zum Zeitpunkt der Drucklegung. Änderungen sind vorbehalten.
 Caractéristiques basées sur les dernières informations disponibles et sujettes à modifications sans préavis.

Specifications are based on the latest information available at the time of printing and are subject to change without notice.
 Las especificaciones se basan en la última información en el momento de la impresión y están sujetas a cambios sin previo aviso.